

**Серия N** – пневматические и электрические гайковерты с удлиненным хвостовиком для работы с глубоко посаженными болтовыми соединениями.

# Лучший инструмент для колёс большегрузных автомобилей!

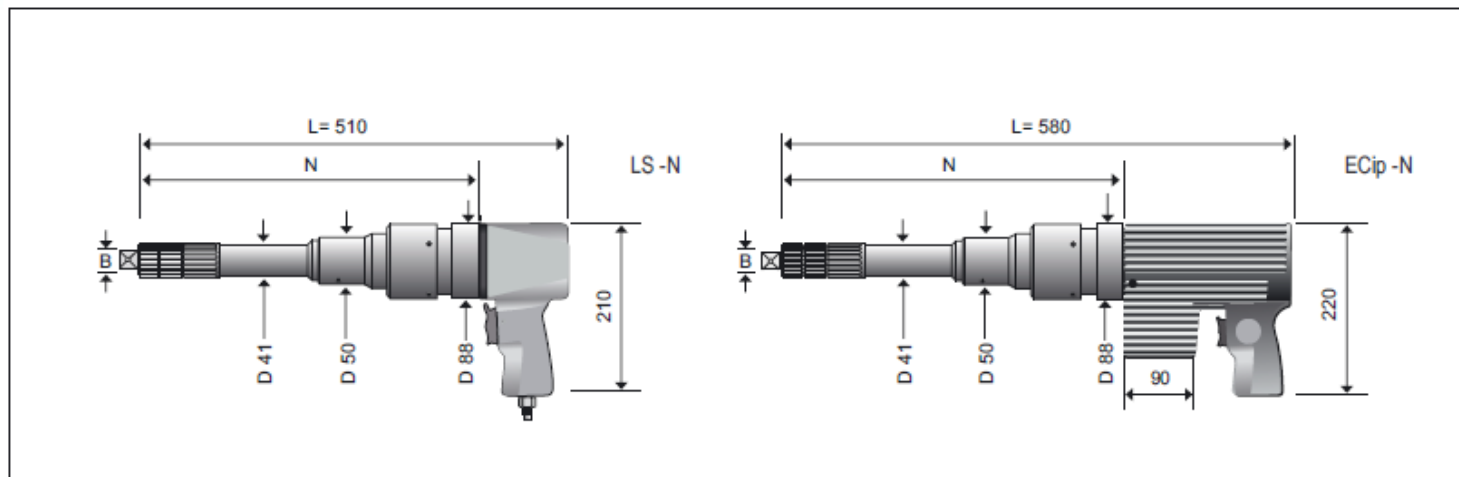

## Конкурентные технические преимущества

- Более удобны и надежны, в сравнении с аналогами.
- Прочный и легкий литой корпус из алюминиевого сплава.
- Наивысшая производительность в своем классе.
- Произвольное позиционирование блока управления (360 °).
- Легкость управления и переключения направления вращения (реверс). Выполняется одним нажатием.

## Серия LS-N - пневматические гайковерты

- Запатентованная мощная высокопроизводительная планетарная передача.
- Четкая возможность регулировки создаваемого момента.
- Оптимальная передача высоких крутящих моментов.
- Малошумность, за счет особенностей шумоизоляции.

## Серия ESip-N - электрические гайковерты

- Синхронный двигатель высокого качества (в три раза быстрее обычного), без щеток, с низким износом и без обслуживания.
- Работают в любых электросетях с напряжением 100-253 Вольт/ 45-66 Герц, в том числе от мобильных генераторов.
- Комфортное управление. Микропроцессор контролирует процесс работы (скорость, частоту вращения, отключение при достижении заданного момента и т.п.)
- Точность воспроизведения крутящего момента  $\pm 3\%$ .
- Запас мощности 20%.
- Защита IP 54 – всепогодные гайковерты.

Серия N	LS 80N	LS 100N	ESip 80N	ESip 80N
Крутящий момент, Нм	365-1080	495-1450	140-1100	230-1480
Привод В	3/4"	3/4"	3/4"	3/4"
Длина, L, мм	510	510	580	580
Длина, N, мм	380	380	380	380
Диаметр D3, мм	88	88	88	98
Вес, кг	9.8	9.8	11	12